

Waga pomostowa nierdzewna WPT/H

Prostota obsługi i wysoka precyzja ważenia
w warunkach wilgotnych i w bezpośrednim kontakcie z wodą



WPT H3
głowica na maszcie



WPT H/K
głowica na kablu



Konstrukcja mieszkowa chroniąca
przetwornik tensometryczny



Miernik PUE C/31H
z wyświetlaczem LCD
w obudowie nierdzewnej

Funkcje i możliwości

-  Liczenie sztuk
-  Odchyłki procentowe
-  Sumowanie ważeń
-  Wbudowany akumulator
-  Wymienne jednostki
-  Kontrola +/-
-  Ważenie zwierząt
-  Zatrzaśk maks. wskazania

Charakterystyka

Dokładność ważenia w trudnych warunkach przemysłowych

Waga pomostowa WPT/H zapewnia precyzyjny i szybki proces pomiaru masy w trudnych warunkach przemysłowych.

Solidność i odporność na czynniki zewnętrzne

Solidna konstrukcja ze stali nierdzewnej oraz wysoki stopień ochrony umożliwiają pracę w środowiskach wilgotnych i w bezpośrednim kontakcie z wodą (np. przemysł mięsny, rybny itp.).

Uniwersalność zastosowań

Warianty konstrukcyjne oferują odmienny sposób mocowania głowicy odczytowej do platformy (głowica na wysięgniku lub na elastycznym przewodzie), dając możliwość wyboru właściwego rozwiązania do każdego miejsca pracy.

Współpraca z miernikiem PUE C/31 H

Obsługa wagi jest realizowana poprzez prosty i niezawodny miernik wagowy PUE C/31 H w obudowie ze stali nierdzewnej.

Prostota obsługi i czytelność wskazań

Podświetlany wyświetlacz LCD zapewnia dobrą czytelność wyświetlanego wyniku ważenia. Łatwa obsługa urządzenia pozwala na bezproblemowe przeprowadzanie pomiarów nawet przez niedoświadczonego użytkownika.

Nieprzerwana praca dzięki wbudowanemu akumulatorowi

Wewnętrzny akumulator w mierniku wagowym umożliwia wielogodzinną pracę wagi bez konieczności podłączania jej do zasilania.

Ergonomia i wygoda pracy

Modele z miernikiem na elastycznym przewodzie umożliwiają jego instalację w wygodnym dla użytkownika miejscu. Dodatkowe akcesoria pozwalają na montaż ścienny miernika lub zamocowanie go na wolnostojącym statywie.

Urządzenie skrojone na miarę

Wiele wariantów gabarytowych szalki oraz szeroki zakres obsługiwanych udźwignięć pozwalają użytkownikowi na wybór optymalnego modelu wagi, dostosowanego do indywidualnych wymogów i specyfiki pracy.

Dane techniczne

	WPT 1,5/H1 WPT 1,5/H1/K	WPT 3/H1* WPT 3/H1/K*	WPT 6/H1* WPT 6/H1/K*
Obciążenie maksymalne [Max]	1,5 kg	3 kg	6 kg
Obciążenie minimalne	10 g	20 g	40 g
Dokładność odczytu [d]	0,5 g	1 g	2 g
Max. dokładność odczytu dla wagi nielegalizowanej	0,2 g	0,2 g	0,2 g
Działka legalizacyjna [e]	0,5 g	1 g	2 g
Zakres tary	-1,5 kg	-3 kg	-6 kg
Legalizacja	Tak	Tak	Tak
Klasa dokładności OIML	III	III	III
Materiał konstrukcji	stal nierdzewna AISI304	stal nierdzewna AISI304	stal nierdzewna AISI304
Materiał szalki	stal nierdzewna AISI304	stal nierdzewna AISI304	stal nierdzewna AISI304
Mocowanie głowicy	na maszcie na kablu 1,5 m (K)	na maszcie na kablu 1,5 m (K)	na maszcie na kablu 1,5 m (K)
Wyświetlacz	LCD (z podświetleniem)	LCD (z podświetleniem)	LCD (z podświetleniem)
Klawiatura	5 przycisków	5 przycisków	5 przycisków
Miernik	PUE C/31H	PUE C/31H	PUE C/31H
Stopień ochrony - konstrukcja	IP 67	IP 67	IP 67
Stopień ochrony - miernik	IP 68/69	IP 68/69	IP 68/69
RS 232	1	1	1
Zasilanie	100 ÷ 240 V AC 50 ÷ 60 Hz / 12 V DC + akumulator	100 ÷ 240 V AC 50 ÷ 60 Hz / 12 V DC + akumulator	100 ÷ 240 V AC 50 ÷ 60 Hz / 12 V DC + akumulator
Czas pracy akumulatora	45 godzin	45 godzin	45 godzin
Pobór mocy	6 W	6 W	6 W
Temperatura pracy	-10 ÷ +40 °C	-10 ÷ +40 °C	-10 ÷ +40 °C
Wilgotność względna powietrza**	10 ÷ 85%	10 ÷ 85%	10 ÷ 85%
Temperatura transportu i przechowywania	-10 ÷ +50 °C	-10 ÷ +50 °C	-10 ÷ +50 °C
Wymiar szalki	200 × 150 mm	200 × 150 mm	200 × 150 mm
Wymiar miernika	226 × 250 × 120 mm	226 × 250 × 120 mm	226 × 250 × 120 mm
Wymiary urządzenia	372 × 170 × 450 mm	372 × 170 × 450 mm	372 × 170 × 450 mm
Masa netto	7 kg 6,7 kg (K)	7 kg 6,7 kg (K)	7 kg 6,7 kg (K)
Masa brutto	8 kg 7,7 kg (K)	8 kg 7,7 kg (K)	8 kg 7,7 kg (K)
Wymiary opakowania	510 × 250 × 290 mm	510 × 250 × 290 mm	510 × 250 × 290 mm

* możliwość wykonania wagi w wersji dwuzakresowej

** warunki niekondensujące

Dane techniczne

	WPT 15/H1 WPT 15/H1/K	WPT 3/H2 WPT 3/H2/K	WPT 6/H2* WPT 6/H2/K*
Obciążenie maksymalne [Max]	15 kg	3 kg	6 kg
Obciążenie minimalne	100 g	20 g	40 g
Dokładność odczytu [d]	5 g	1 g	2 g
Max. dokładność odczytu dla wagi nielegalizowanej	0,2 g	0,2 g	0,2 g
Działka legalizacyjna [e]	5 g	1 g	2 g
Zakres tary	-15 kg	-3 kg	-6 kg
Legalizacja	Tak	Tak	Tak
Klasa dokładności OIML	III	III	III
Materiał konstrukcji	stal nierdzewna AISI304	stal nierdzewna AISI304	stal nierdzewna AISI304
Materiał szalki	stal nierdzewna AISI304	stal nierdzewna AISI304	stal nierdzewna AISI304
Mocowanie głowicy	na maszcie na kablu 1,5 m (K)	na maszcie na kablu 1,5 m (K)	na maszcie na kablu 1,5 m (K)
Wyświetlacz	LCD (z podświetleniem)	LCD (z podświetleniem)	LCD (z podświetleniem)
Klawiatura	5 przycisków	5 przycisków	5 przycisków
Miernik	PUE C/31H	PUE C/31H	PUE C/31H
Stopień ochrony - konstrukcja	IP 67	IP 67	IP 67
Stopień ochrony - miernik	IP 68/69	IP 68/69	IP 68/69
RS 232	1	1	1
Zasilanie	100 ÷ 240 V AC 50 ÷ 60 Hz / 12 V DC + akumulator	100 ÷ 240 V AC 50 ÷ 60 Hz / 12 V DC + akumulator	100 ÷ 240 V AC 50 ÷ 60 Hz / 12 V DC + akumulator
Czas pracy akumulatora	45 godzin	45 godzin	45 godzin
Pobór mocy	6 W	6 W	6 W
Temperatura pracy	-10 ÷ +40 °C	-10 ÷ +40 °C	-10 ÷ +40 °C
Wilgotność względna powietrza**	10 ÷ 85%	10 ÷ 85%	10 ÷ 85%
Temperatura transportu i przechowywania	-10 ÷ +50 °C	-10 ÷ +50 °C	-10 ÷ +50 °C
Wymiar szalki	200 × 150 mm	250 × 300 mm	250 × 300 mm
Wymiar miernika	226 × 250 × 120 mm	226 × 250 × 120 mm	226 × 250 × 120 mm
Wymiary urządzenia	372 × 170 × 450 mm	485 × 246 × 535 mm	485 × 246 × 535 mm
Masa netto	7 kg 6,7 kg (K)	9,3 kg 9,3 kg(K)	9,3 kg 9,3 kg(K)
Masa brutto	8 kg 7,7 kg (K)	11 kg 11 kg (K)	11 kg 11 kg (K)
Wymiary opakowania	510 × 250 × 290 mm	580 × 320 × 360 mm	580 × 320 × 360 mm

* możliwość wykonania wagi w wersji dwuzakresowej

** warunki niekondensujące

	WPT 15/H2* WPT 15/H2/K*	WPT 30/H2* WPT 30/H2/K*	WPT 6/H3 WPT 6/H3/K
Obciążenie maksymalne [Max]	15 kg	30 kg	6 kg
Obciążenie minimalne	100 g	200 g	40 g
Dokładność odczytu [d]	5 g	10 g	2 g
Max. dokładność odczytu dla wagi nielegalizowanej	1 g	1 g	0,5 g
Działka legalizacyjna [e]	5 g	10 g	2 g
Zakres tary	-15 kg	-30 kg	-6 kg
Legalizacja	Tak	Tak	Tak
Klasa dokładności OIML	III	III	III
Materiał konstrukcji	stal nierdzewna AISI304	stal nierdzewna AISI304	stal nierdzewna AISI304
Materiał szalki	stal nierdzewna AISI304	stal nierdzewna AISI304	stal nierdzewna AISI304
Mocowanie głowicy	na maszcie na kablu 1,5 m (K)	na maszcie na kablu 1,5 m (K)	na maszcie na kablu 2,5 m (K)
Wyświetlacz	LCD (z podświetleniem)	LCD (z podświetleniem)	LCD (z podświetleniem)
Klawiatura	5 przycisków	5 przycisków	5 przycisków
Miernik	PUE C/31H	PUE C/31H	PUE C/31H
Stopień ochrony - konstrukcja	IP 67	IP 67	IP 67
Stopień ochrony - miernik	IP 68/69	IP 68/69	IP 68/69
RS 232	1	1	1
Zasilanie	100 ÷ 240 V AC 50 ÷ 60 Hz / 12 V DC + akumulator	100 ÷ 240 V AC 50 ÷ 60 Hz / 12 V DC + akumulator	100 ÷ 240 V AC 50 ÷ 60 Hz / 12 V DC + akumulator
Czas pracy akumulatora	45 godzin	45 godzin	45 godzin
Pobór mocy	6 W	6 W	6 W
Temperatura pracy	-10 ÷ +40 °C	-10 ÷ +40 °C	-10 ÷ +40 °C
Wilgotność względna powietrza**	10 ÷ 85%	10 ÷ 85%	10 ÷ 85%
Temperatura transportu i przechowywania	-10 ÷ +50 °C	-10 ÷ +50 °C	-10 ÷ +50 °C
Wymiar szalki	250 × 300 mm	250 × 300 mm	410 × 410 mm
Wymiar miernika	226 × 250 × 120 mm	226 × 250 × 120 mm	226 × 250 × 120 mm
Wymiary urządzenia	485 × 246 × 535 mm	485 × 246 × 535 mm	613 × 411 × 617 mm
Masa netto	9,3 kg 9,3 kg(K)	9,3 kg 9,3 kg(K)	11,5 kg 11,3 kg (K)
Masa brutto	11 kg 11 kg (K)	11 kg 11 kg (K)	14,2 kg 14 kg (K)
Wymiary opakowania	580 × 320 × 360 mm	580 × 320 × 360 mm	670 × 510 × 330 mm

* możliwość wykonania wagi w wersji dwuzakresowej

** warunki niekondensujące

	WPT 15/H3* WPT 15/H3/K*	WPT 30/H3* WPT 30/H3/K*	WPT 60/H3* WPT 60/H3/K*
Obciążenie maksymalne [Max]	15 kg	30 kg	60 kg
Obciążenie minimalne	100 g	200 g	400 g
Dokładność odczytu [d]	5 g	10 g	20 g
Max. dokładność odczytu dla wagi nielegalizowanej	1 g	1 g	2 g
Działka legalizacyjna [e]	5 g	10 g	20 g
Zakres tary	-15 kg	-30 kg	-60 kg
Legalizacja	Tak	Tak	Tak
Klasa dokładności OIML	III	III	III
Materiał konstrukcji	stal nierdzewna AISI304	stal nierdzewna AISI304	stal nierdzewna AISI304
Materiał szalki	stal nierdzewna AISI304	stal nierdzewna AISI304	stal nierdzewna AISI304
Mocowanie głowicy	na maszcie na kablu 2,5 m (K)	na maszcie na kablu 2,5 m (K)	na maszcie na kablu 2,5 m (K)
Wyświetlacz	LCD (z podświetleniem)	LCD (z podświetleniem)	LCD (z podświetleniem)
Klawiatura	5 przycisków	5 przycisków	5 przycisków
Miernik	PUE C/31H	PUE C/31H	PUE C/31H
Stopień ochrony - konstrukcja	IP 67	IP 67	IP 67
Stopień ochrony - miernik	IP 68/69	IP 68/69	IP 68/69
RS 232	1	1	1
Zasilanie	100 ÷ 240 V AC 50 ÷ 60 Hz / 12 V DC + akumulator	100 ÷ 240 V AC 50 ÷ 60 Hz / 12 V DC + akumulator	100 ÷ 240 V AC 50 ÷ 60 Hz / 12 V DC + akumulator
Czas pracy akumulatora	45 godzin	45 godzin	45 godzin
Pobór mocy	6 W	6 W	6 W
Temperatura pracy	-10 ÷ +40 °C	-10 ÷ +40 °C	-10 ÷ +40 °C
Wilgotność względna powietrza**	10 ÷ 85%	10 ÷ 85%	10 ÷ 85%
Temperatura transportu i przechowywania	-10 ÷ +50 °C	-10 ÷ +50 °C	-10 ÷ +50 °C
Wymiar szalki	410 × 410 mm	410 × 410 mm	410 × 410 mm
Wymiar miernika	226 × 250 × 120 mm	226 × 250 × 120 mm	226 × 250 × 120 mm
Wymiary urządzenia	613 × 411 × 617 mm	613 × 411 × 617 mm	613 × 411 × 617 mm
Masa netto	11,5 kg 11,3 kg (K)	11,5 kg 11,3 kg (K)	11,5 kg 11,3 kg (K)
Masa brutto	14,2 kg 14 kg (K)	14,2 kg 14 kg (K)	14,2 kg 14 kg (K)
Wymiary opakowania	670 × 510 × 330 mm	670 × 510 × 330 mm	670 × 510 × 330 mm

* możliwość wykonania wagi w wersji dwuzakresowej

** warunki niekondensujące

	WPT 150/H3* WPT 150/H3/K*	WPT 15/H4 WPT 15/H4/K	WPT 30/H4* WPT 30/H4/K*
Obciążenie maksymalne [Max]	150 kg	15 kg	30 kg
Obciążenie minimalne	1000 g	100 g	200 g
Dokładność odczytu [d]	50 g	5 g	10 g
Max. dokładność odczytu dla wagi nielegalizowanej	5 g	0,5 g	1 g
Działka legalizacyjna [e]	50 g	5 g	10 g
Zakres tary	-150 kg	-15 kg	-30 kg
Legalizacja	Tak	Tak	Tak
Klasa dokładności OIML	III	III	III
Materiał konstrukcji	stal nierdzewna AISI304	stal nierdzewna AISI304	stal nierdzewna AISI304
Materiał szalki	stal nierdzewna AISI304	stal nierdzewna AISI304	stal nierdzewna AISI304
Mocowanie głowicy	na maszcie na kablu 2,5 m (K)	na maszcie na kablu 2,5 m (K)	na maszcie na kablu 2,5 m (K)
Wyświetlacz	LCD (z podświetleniem)	LCD (z podświetleniem)	LCD (z podświetleniem)
Klawiatura	5 przycisków	5 przycisków	5 przycisków
Miernik	PUE C/31H	PUE C/31H	PUE C/31H
Stopień ochrony - konstrukcja	IP 67	IP 67	IP 67
Stopień ochrony - miernik	IP 68/69	IP 68/69	IP 68/69
RS 232	1	1	1
Zasilanie	100 ÷ 240 V AC 50 ÷ 60 Hz / 12 V DC + akumulator	100 ÷ 240 V AC 50 ÷ 60 Hz / 12 V DC + akumulator	100 ÷ 240 V AC 50 ÷ 60 Hz / 12 V DC + akumulator
Czas pracy akumulatora	45 godzin	45 godzin	45 godzin
Pobór mocy	6 W	6 W	6 W
Temperatura pracy	-10 ÷ +40 °C	-10 ÷ +40 °C	-10 ÷ +40 °C
Wilgotność względna powietrza**	10 ÷ 85%	10 ÷ 85%	10 ÷ 85%
Temperatura transportu i przechowywania	-10 ÷ +50 °C	-10 ÷ +50 °C	-10 ÷ +50 °C
Wymiar szalki	410 × 410 mm	500 × 500 mm	500 × 500 mm
Wymiar miernika	226 × 250 × 120 mm	226 × 250 × 120 mm	226 × 250 × 120 mm
Wymiary urządzenia	613 × 411 × 617 mm	718 × 500 × 790 mm	718 × 500 × 790 mm
Masa netto	15,5 kg 15,5 kg (K)	20,1 kg 19,4 kg (K)	20,1 kg 19,4 kg (K)
Masa brutto	17,3 kg 17,3 kg (K)	23,9 kg 22,9 kg (K)	23,9 kg 22,9 kg (K)
Wymiary opakowania	670 × 510 × 330 mm	840 × 600 × 400 mm	840 × 600 × 400 mm

* możliwość wykonania wagi w wersji dwuzakresowej

** warunki niekondensujące

	WPT 60/H4* WPT 60/H4/K*	WPT 150/H4* WPT 150/H4/K*	WPT 15/H3/5 WPT 15/H3/5/K
Obciążenie maksymalne [Max]	60 kg	150 kg	60 kg
Obciążenie minimalne	400 g	1000 g	100 g
Dokładność odczytu [d]	20 g	50 g	5 g
Max. dokładność odczytu dla wagi nielegalizowanej	2 g	5 g	0,5 g
Działka legalizacyjna [e]	20 g	50 g	5 g
Zakres tary	-60 kg	-150 kg	-15 kg
Legalizacja	Tak	Tak	Tak
Klasa dokładności OIML	III	III	III
Materiał konstrukcji	stal nierdzewna AISI304	stal nierdzewna AISI304	stal nierdzewna AISI304
Materiał szalki	stal nierdzewna AISI304	stal nierdzewna AISI304	stal nierdzewna AISI304
Mocowanie głowicy	na maszcie na kablu 2,5 m (K)	na maszcie na kablu 2,5 m (K)	na maszcie na kablu 2,5 m (K)
Wyświetlacz	LCD (z podświetleniem)	LCD (z podświetleniem)	LCD (z podświetleniem)
Klawiatura	5 przycisków	5 przycisków	5 przycisków
Miernik	PUE C/31H	PUE C/31H	PUE C/31H
Stopień ochrony - konstrukcja	IP 67	IP 67	IP 67
Stopień ochrony - miernik	IP 68/69	IP 68/69	IP 68/69
RS 232	1	1	1
Zasilanie	100 ÷ 240 V AC 50 ÷ 60 Hz / 12 V DC + akumulator	100 ÷ 240 V AC 50 ÷ 60 Hz / 12 V DC + akumulator	100 ÷ 240 V AC 50 ÷ 60 Hz / 12 V DC + akumulator
Czas pracy akumulatora	45 godzin	45 godzin	45 godzin
Pobór mocy	6 W	6 W	6 W
Temperatura pracy	-10 ÷ +40 °C	-10 ÷ +40 °C	-10 ÷ +40 °C
Wilgotność względna powietrza**	10 ÷ 85%	10 ÷ 85%	10 ÷ 85%
Temperatura transportu i przechowywania	-10 ÷ +50 °C	-10 ÷ +50 °C	-10 ÷ +50 °C
Wymiar szalki	500 × 500 mm	500 × 500 mm	400 × 600 mm
Wymiar miernika	226 × 250 × 120 mm	226 × 250 × 120 mm	226 × 250 × 120 mm
Wymiary urządzenia	718 × 500 × 790 mm	718 × 500 × 790 mm	610 × 600 × 796 mm
Masa netto	20,1 kg 19,4 kg (K)	20,1 kg 19,4 kg (K)	21,8 kg 21,1 kg (K)
Masa brutto	23,9 kg 22,9 kg (K)	23,9 kg 22,9 kg (K)	25,6 kg 24,6 kg (K)
Wymiary opakowania	840 × 600 × 400 mm	840 × 600 × 400 mm	670 × 510 × 330 mm

* możliwość wykonania wagi w wersji dwuzakresowej

** warunki niekondensujące

	WPT 30/H3/5* WPT 30/H3/5/K*	WPT 603/H5* WPT 603/H5/K*	WPT 150/H3/5* WPT 150/H3/5/K*
Obciążenie maksymalne [Max]	30 kg	60 kg	150 kg
Obciążenie minimalne	200 g	400 g	1000 g
Dokładność odczytu [d]	10 g	20 g	50 g
Max. dokładność odczytu dla wagi nielegalizowanej	1 g	2 g	5 g
Działka legalizacyjna [e]	10 g	20 g	50 g
Zakres tary	-30 kg	-60 kg	-150 kg
Legalizacja	Tak	Tak	Tak
Klasa dokładności OIML	III	III	III
Materiał konstrukcji	stal nierdzewna AISI304	stal nierdzewna AISI304	stal nierdzewna AISI304
Materiał szalki	stal nierdzewna AISI304	stal nierdzewna AISI304	stal nierdzewna AISI304
Mocowanie głowicy	na maszcie na kablu 2,5 m (K)	na maszcie na kablu 2,5 m (K)	na maszcie na kablu 2,5 m (K)
Wyświetlacz	LCD (z podświetleniem)	LCD (z podświetleniem)	LCD (z podświetleniem)
Klawiatura	5 przycisków	5 przycisków	5 przycisków
Miernik	PUE C/31H	PUE C/31H	PUE C/31H
Stopień ochrony - konstrukcja	IP 67	IP 67	IP 67
Stopień ochrony - miernik	IP 68/69	IP 68/69	IP 68/69
RS 232	1	1	1
Zasilanie	100 ÷ 240 V AC 50 ÷ 60 Hz / 12 V DC + akumulator	100 ÷ 240 V AC 50 ÷ 60 Hz / 12 V DC + akumulator	100 ÷ 240 V AC 50 ÷ 60 Hz / 12 V DC + akumulator
Czas pracy akumulatora	45 godzin	45 godzin	45 godzin
Pobór mocy	6 W	6 W	6 W
Temperatura pracy	-10 ÷ +40 °C	-10 ÷ +40 °C	-10 ÷ +40 °C
Wilgotność względna powietrza**	10 ÷ 85%	10 ÷ 85%	10 ÷ 85%
Temperatura transportu i przechowywania	-10 ÷ +50 °C	-10 ÷ +50 °C	-10 ÷ +50 °C
Wymiar szalki	400 × 600 mm	600 × 600 mm	400 × 600 mm
Wymiar miernika	226 × 250 × 120 mm	226 × 250 × 120 mm	226 × 250 × 120 mm
Wymiary urządzenia	610 × 600 × 796 mm	818 × 600 × 790 mm	610 × 600 × 796 mm
Masa netto	21,8 kg 21,1 kg (K)	23,2 kg 22,5 kg (K)	21,8 kg 21,1 kg (K)
Masa brutto	25,6 kg 24,6 kg (K)	27,5 kg 26,5 kg (K)	25,6 kg 24,6 kg (K)
Wymiary opakowania	670 × 510 × 330 mm	840 × 700 × 400 mm	670 × 510 × 330 mm

* możliwość wykonania wagi w wersji dwuzakresowej

** warunki niekondensujące

	WPT 15/H5 WPT 15/H5/K	WPT 30/H5* WPT 30/H5/K*	WPT 60/H5* WPT 60/H5/K*
Obciążenie maksymalne [Max]	15 kg	30 kg	60 kg
Obciążenie minimalne	100 g	200 g	400 g
Dokładność odczytu [d]	5 g	10 g	20 g
Max. dokładność odczytu dla wagi nielegalizowanej	1 g	1 g	2 g
Działka legalizacyjna [e]	5 g	10 g	20 g
Zakres tary	-15 kg	-30 kg	-60 kg
Legalizacja	Tak	Tak	Tak
Klasa dokładności OIML	III	III	III
Materiał konstrukcji	stal nierdzewna AISI304	stal nierdzewna AISI304	stal nierdzewna AISI304
Materiał szalki	stal nierdzewna AISI304	stal nierdzewna AISI304	stal nierdzewna AISI304
Mocowanie głowicy	na maszcie na kablu 2,5 m (K)	na maszcie na kablu 2,5 m (K)	na maszcie na kablu 2,5 m (K)
Wyświetlacz	LCD (z podświetleniem)	LCD (z podświetleniem)	LCD (z podświetleniem)
Klawiatura	5 przycisków	5 przycisków	5 przycisków
Miernik	PUE C/31H	PUE C/31H	PUE C/31H
Stopień ochrony - konstrukcja	IP 67	IP 67	IP 67
Stopień ochrony - miernik	IP 68/69	IP 68/69	IP 68/69
RS 232	1	1	1
Zasilanie	100 ÷ 240 V AC 50 ÷ 60 Hz / 12 V DC + akumulator	100 ÷ 240 V AC 50 ÷ 60 Hz / 12 V DC + akumulator	100 ÷ 240 V AC 50 ÷ 60 Hz / 12 V DC + akumulator
Czas pracy akumulatora	45 godzin	45 godzin	45 godzin
Pobór mocy	6 W	6 W	6 W
Temperatura pracy	-10 ÷ +40 °C	-10 ÷ +40 °C	-10 ÷ +40 °C
Wilgotność względna powietrza**	10 ÷ 85%	10 ÷ 85%	10 ÷ 85%
Temperatura transportu i przechowywania	-10 ÷ +50 °C	-10 ÷ +50 °C	-10 ÷ +50 °C
Wymiar szalki	600 × 600 mm	600 × 600 mm	600 × 600 mm
Wymiar miernika	226 × 250 × 120 mm	226 × 250 × 120 mm	226 × 250 × 120 mm
Wymiary urządzenia	818 × 600 × 790 mm	818 × 600 × 790 mm	818 × 600 × 790 mm
Masa netto	23,2 kg 22,5 kg (K)	23,2 kg 22,5 kg (K)	23,2 kg 22,5 kg (K)
Masa brutto	27,5 kg 26,5 kg (K)	27,5 kg 26,5 kg (K)	27,5 kg 26,5 kg (K)
Wymiary opakowania	840 × 700 × 400 mm	840 × 700 × 400 mm	840 × 700 × 400 mm

* możliwość wykonania wagi w wersji dwuzakresowej

** warunki niekondensujące

	WPT 150/H5* WPT 150/H5/K*	WPT 60/H6 WPT 60/H6/K	WPT 150/H6* WPT 150/H6/K*
Obciążenie maksymalne [Max]	150 kg	60 kg	150 kg
Obciążenie minimalne	1000 g	400 g	1000 g
Dokładność odczytu [d]	50 g	20 g	50 g
Max. dokładność odczytu dla wagi nielegalizowanej	5 g	2 g	20 g
Działka legalizacyjna [e]	50 g	20 g	50 g
Zakres tary	-150 kg	-60 kg	-150 kg
Legalizacja	Tak	Tak	Tak
Klasa dokładności OIML	III	III	III
Materiał konstrukcji	stal nierdzewna AISI304	stal nierdzewna AISI304	stal nierdzewna AISI304
Materiał szalki	stal nierdzewna AISI304	stal nierdzewna AISI304	stal nierdzewna AISI304
Mocowanie głowicy	na maszcie na kablu 2,5 m (K)	na maszcie na kablu 2,5 m (K)	na maszcie na kablu 2,5 m (K)
Wyświetlacz	LCD (z podświetleniem)	LCD (z podświetleniem)	LCD (z podświetleniem)
Klawiatura	5 przycisków	5 przycisków	5 przycisków
Miernik	PUE C/31H	PUE C/31H	PUE C/31H
Stopień ochrony - konstrukcja	IP 67	IP 67	IP 67
Stopień ochrony - miernik	IP 68/69	IP 68/69	IP 68/69
RS 232	1	1	1
Zasilanie	100 ÷ 240 V AC 50 ÷ 60 Hz / 12 V DC + akumulator	100 ÷ 240 V AC 50 ÷ 60 Hz / 12 V DC + akumulator	100 ÷ 240 V AC 50 ÷ 60 Hz / 12 V DC + akumulator
Czas pracy akumulatora	45 godzin	45 godzin	45 godzin
Pobór mocy	6 W	6 W	6 W
Temperatura pracy	-10 ÷ +40 °C	-10 ÷ +40 °C	-10 ÷ +40 °C
Wilgotność względna powietrza**	10 ÷ 85%	40 ÷ 80%	40 ÷ 80%
Temperatura transportu i przechowywania	-10 ÷ +50 °C	-10 ÷ +50 °C	-10 ÷ +50 °C
Wymiar szalki	600 × 600 mm	800 × 800 mm	800 × 800 mm
Wymiar miernika	226 × 250 × 120 mm	226 × 250 × 120 mm	226 × 250 × 120 mm
Wymiary urządzenia	818 × 600 × 790 mm	1050 × 800 × 1100 mm	1050 × 800 × 1100 mm
Masa netto	23,2 kg 22,5 kg (K)	45,1 kg 43,5 kg (K)	45,1 kg 43,5 kg (K)
Masa brutto	27,5 kg 26,5 kg (K)	50,9 kg 46,2 kg (K)	50,9 kg 46,2 kg (K)
Wymiary opakowania	840 × 700 × 400 mm	1250 × 820 × 270 mm	1250 × 820 × 270 mm

* możliwość wykonania wagi w wersji dwuzakresowej

** warunki niekondensujące

WPT 300/H6*
WPT 300/H6/K*

Obciążenie maksymalne [Max]	300 kg
Obciążenie minimalne	2000 g
Dokładność odczytu [d]	100 g
Max. dokładność odczytu dla wagi nielegalizowanej	10 g
Działka legalizacyjna [e]	100 g
Zakres tary	-300 kg
Legalizacja	Tak
Klasa dokładności OIML	III
Materiał konstrukcji	stal nierdzewna AISI304
Materiał szalki	stal nierdzewna AISI304
Mocowanie głowicy	na maszcie na kablu 2,5 m (K)
Wyświetlacz	LCD (z podświetleniem)
Klawiatura	5 przycisków
Miernik	PUE C/31H
Stopień ochrony - konstrukcja	IP 67
Stopień ochrony - miernik	IP 68/69
RS 232	1
Zasilanie	100 ÷ 240 V AC 50 ÷ 60 Hz / 12 V DC + akumulator
Czas pracy akumulatora	45 godzin
Pobór mocy	6 W
Temperatura pracy	-10 ÷ +40 °C
Wilgotność względna powietrza**	10 ÷ 85 %
Temperatura transportu i przechowywania	-10 ÷ +50 °C
Wymiar szalki	800 × 800 mm
Wymiar miernika	226 × 250 × 120 mm
Wymiary urządzenia	1050 × 800 × 1100 mm
Masa netto	45,1 kg 43,5 kg (K)
Masa brutto	50,9 kg 46,2 kg (K)
Wymiary opakowania	1250 × 820 × 270 mm

* możliwość wykonania wagi w wersji dwuzakresowej

** warunki niekondensujące

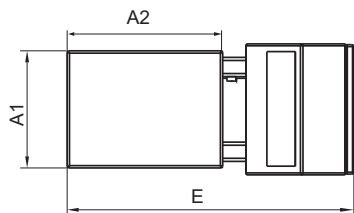

WPT3 H1

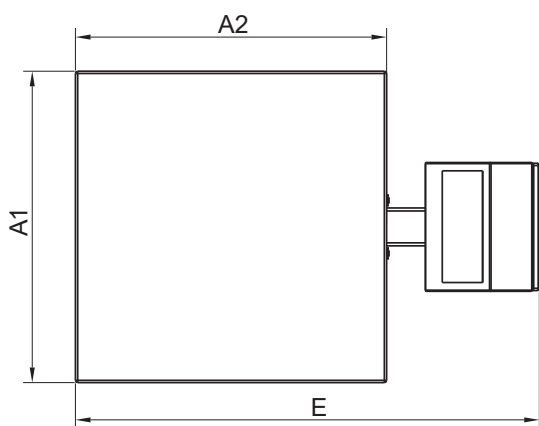
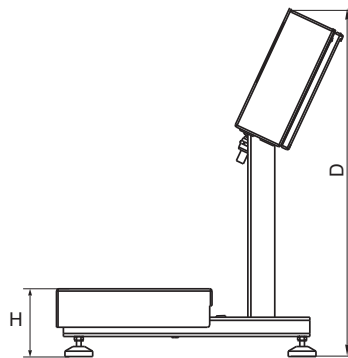

WPT H2 - H6

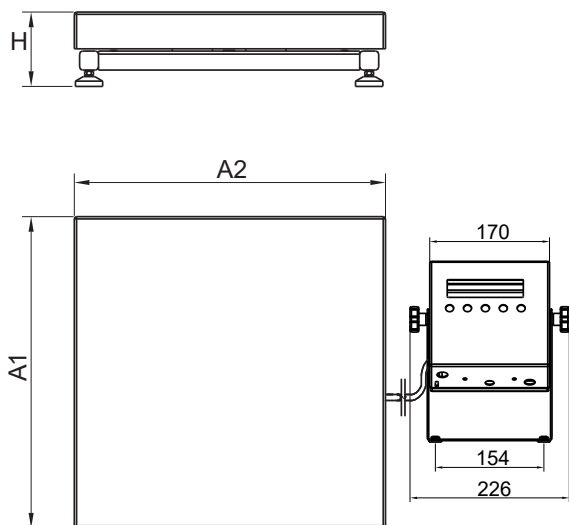
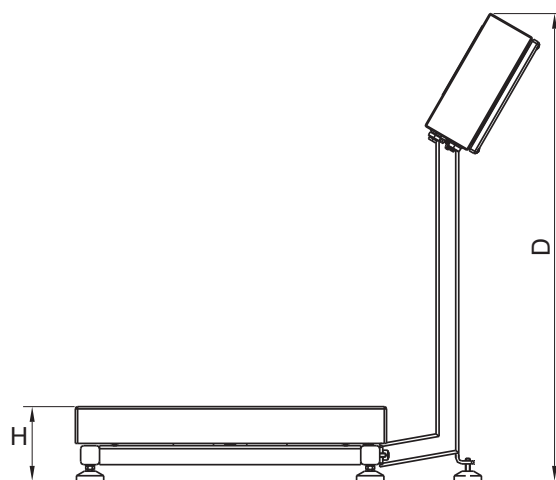

WPT H1/K - H6/K

Typ wagi	A1	A2	H	D	E
WPT H1	202	152	103 ±3	450	372
WPT H1/K	202	152	103 ±3	-	-
WPT H2	246	306	103 ±3	535	485
WPT H2/K	246	306	103 ±3	-	-
WPT H3	411	411	98 ±2	617	613
WPT H3/K	411	411	98 ±2	-	-
WPT H4	500	500	155 ±5	790	718
WPT H4/K	500	500	155 ±5	-	-
WPT H5	600	600	155 ±5	790	818
WPT H5/K	600	600	155 ±5	-	-
WPT H6	800	800	135 ±5	1100	1050
WPT H6/K	800	800	135 ±5	-	-

wymiar podawany w mm

Wyposażenie dodatkowe

Urządzenia peryferyjne

- drukarka igłowa Epson
- wyświetlacz LCD – WD-4/3 (podświetlany)
- wyświetlacz wielkogabarytowy – WWG-2/3

Przewody, konwertery

- przewód RS-232 – P0259 (waga-komputer)
- przewód RS-232 – PT0326 (terminal-terminal)
- przewód RS-232 – P0151 (do drukarki Epson)
- konwerter Ethernet RS232 – KR-04-2

- konwerter Ethernet RS232 – KR-04-3
- wyjście pętli prądowej – AP2-3
- przewód do zasilania z zapalniczki samochodowej – K0047
- zasilacz zewnętrzny – K0046D (dla PUE C/31H/Z)

Pozostałe akcesoria

- uchwyty do mierników wagowych
- stoły wagowe
- nakładki z przenośnikami rolkowymi

Dedykowane oprogramowanie

R-LAB

- zbieranie pomiarów z wag
- analiza statystyczna pomiarów
- personalizowane wykresy i raporty

Sterownik Labview

- obsługa wag Radwag w środowisku LabView

Edytor Wag

- program do zmiany parametrów w mierniku PUE C/31

RADWAG Development Studio

- prezentacja funkcji (i podfunkcji) protokołu (Common Communication Protocol)
- możliwość połączenia z wagą i wykonania na niej każdej prezentowanej funkcji
- zawarta w środowisku biblioteka z kontrolką masy
- pełna dokumentacja protokołu komunikacyjnego,
- zestaw instrukcji dotyczących innych rozwiązań adresowanych do programistów firm korzystających z urządzeń RADWAG

RAD-KEY

- zbieranie pomiarów z wag
- różne sposoby inicjowania procesu pobierania danych z wagi do komputera
- odczytywanie znaków transmitowanych przez złącze RS 232 do komputera

RADWAG Connect

- łączenie ze wszystkimi wagami i modułami ważącymi korzystającymi z Common Communication Protocol
- komunikacja poprzez sieć lokalną
- obsługa podstawowych funkcji wag
- automatyczne wyszukiwanie urządzeń
- podłączanie kilku wag jednocześnie
- przejrzysta lista podłączonych platform
- zapis pomiarów w programie
- eksport wykonanych pomiarów do pliku w formacie CSV
- praca na dowolnym urządzeniu z systemem Windows 10

R.Barcode

- Podstawową funkcją programu jest prezentacja informacji przesłanych przez skaner kodów kreskowych